

DEPRAG

INDUSTRIAL

**Ножницы по жести
для ручного использования,
резка до 5 мм**

- Высокая скорость разреза
- Оптимальное криволинейное движение
- Точность среза
- Долгий срок службы



S35-140X

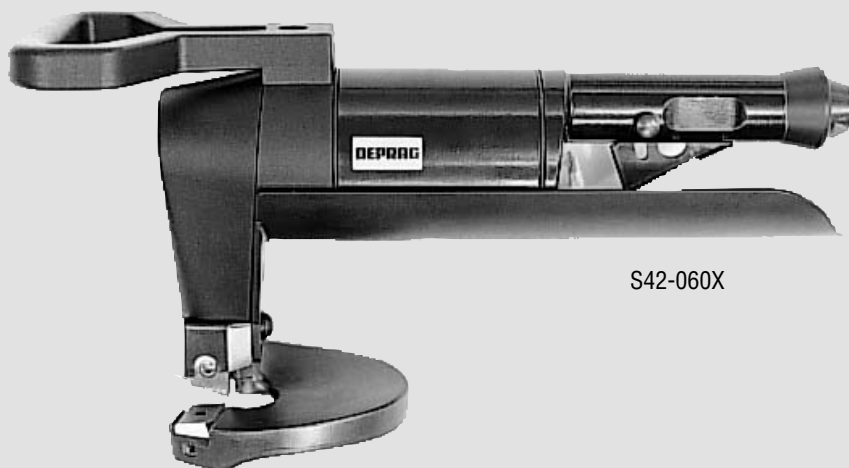

S42-060X

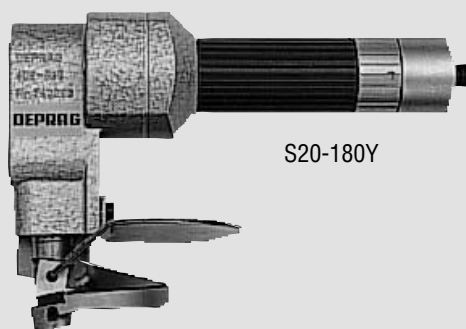

S20-180Y



S16-320Y

Технические параметры

Тип Заказной номер	S16-320Y 3240971C	S20-180Y 3388471A	S35-140X 3686551A	S42-060X 3530941A	
макс. толщина жести					
Стальной лист 400N/mm ²	mm	1,6	2	3,5	4,2
Стальной лист 600N/mm ²	mm	1,2	1,6	3	2,8
Стальной лист 800N/mm ²	mm	1	1,4	2	2
Алюминевый лист 250N/mm ²	mm	2	2,5	4	5
Расход воздуха при максимальной мощности	m ³ /min	0,4	0,4	1,7	1,9
Макс. мощность	kW	0,32	0,32	1,1	1,2
количество ходу при полной загрузке	min ⁻¹	3200	1800	1350	550
Скорость сдвигу	m/min	7	7	5	5
Минимальный радиус разреза	mm	15	20	30	25
Длина	mm	186	210	350	413
Масса	kg	1,6	1,9	6,4	5,7
Внутренний диаметр приводного шланга	mm	6	6	16	16
Подключение воздуха		G 1/4" Внеш.	G 1/4" Внеш.	G 1/2" Внеш.	G 1/2" Внеш.

Технические параметры при рабочем давлении воздуха 6,3 атм.

Основное оснащение

название				
	Шланговый патрубок, перекидная гайка, ключ	Шланговый патрубок, перекидная гайка, ключ	моментовое сцепление	моментовое сцепление, ключ, шлифовальный эталон

Принадлежности для заказа

название	Заказной номер			
Перемищающийся нож 1,5 -3 mm (600-800N/mm ²)	-	-	-	820743
Перемищающийся нож (хромистая сталь)	-	-	823865	820895
Стойкий нож (хромистая сталь)	-	-	823865	820898